





Schranksysteme – Elegant, robust und individuell	Seite 3
IXOS® L – Die filigrane Designlösung mit HPL-Korpus und Glastür	Seite 4
IXOS® P – Die flexible Premiumlösung mit HPL-Korpus	Seite 5
Typ R – Die Nassraumlösung mit Aluminiumkorpus	Seite 6
Typ S – Die preiswerte Lösung mit feuerverzinktem Stahlkorpus	Seite 7
Personalschränke – Jedem sein eigenes Fach	Seite 8
Garderobenschränke – Nach Maß geschneidert	Seite 8
Schließfachschränke – Hinter Schloss und Riegel	Seite 9
Wertfachschränke – Vielseitig und raumsparend	Seite 9
Ausstattungen – Praktisch und umfangreich	Seite 10
Türen, Schließsysteme und Zubehör	Seite 11
Technische Daten und Planungshilfe	Seite 12
Farbkonzept – Nahezu grenzenlos	Seite 14
KEMMLIT – Zehn gute Gründe	Seite 15



Schranksysteme | Elegant, robust und individuell

Maßgeschneiderte Systemlösungen für Personal-, Garderoben-, Schließfach- und Wertfachschränke in herausragendem Design und bester Qualität.

KEMMLIT-Schranksysteme sind eine perfekte Kombination hochwertiger und erprobter Materialien, die auf die jeweilige Raumarchitektur sowie das Einsatzgebiet abgestimmt werden – egal ob nassraum- oder industrietauglich, lebensmittelecht, korrosionsbeständig, raumsparend, reinigungsfreundlich oder robust.

Jahrzehntelange Erfahrung im Objektbereich hat uns zum Marktführer in Deutschland gemacht, beispielsweise bei der Einrichtung von Schwimmbädern.

KEMMLIT-Schranksysteme erfüllen die Anforderungen unserer anspruchsvollsten Kunden in puncto Design und Qualität, dies bescheinigen uns unsere Auftraggeber in regelmäßig durchgeführten Kundenbefragungen.

KEMMLIT-Schranksysteme übertreffen aber auch die aktuellen technischen Anforderungen in puncto Funktionalität, Sicherheit und Langlebigkeit. Dies bestätigt uns der TÜV.

Und das Beste ist: Unsere Projektleistung umfasst immer Beratung, Aufmaß, Produktion, Lieferung und Montage komplett!

Auch „Exoten“ realisieren wir für Sie! Fragen Sie einfach Ihren persönlichen KEMMLIT-Fachberater vor Ort oder sprechen Sie mit unseren Projektingenieuren.





Wolfram Wöhr / Jörg Mieslinger, Architekturbüro wwa München / wma Stuttgart



Nummernschild aus Aluminium mit Gravur, versenkte Spezialschraube und glattflächige Bandabdeckung

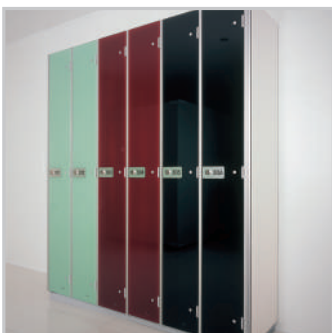

IXOS® L | Die filigrane Designlösung mit HPL-Korpus und Glastür

IXOS L – die hochwertige Schranklösung für exklusives Ambiente – hervorragend kombinierbar mit dem Trennwandsystem NOXX.

Das edle Design – geradlinig und elegant – prägt die filigrane Konstruktion. IXOS L entstand in Zusammenarbeit unserer Entwicklungsingenieure mit renommierten Architekten.

Die vorgezogenen Rechteckpfosten, die filigranen und flächenbündigen Bänder sowie die versenkten Glas-Spezialschrauben sind der Garant für die glattflächige und attraktive Designlösung.

Der Schrankkorpus besteht aus melaminharzbeschichteten HPL-Vollkernplatten, die über spezielle Aluminiumprofile verbunden sind. Somit ist ein Höchstmaß an Langlebigkeit garantiert.

Die Türen sind aus 8 mm emailliertem Einscheibensicherheitsglas. Die Kanten sind geschliffen. Das Glas wird mit einem hochwertigen keramischen Siebdruck versehen. IXOS L bietet 11 attraktive Glasfarben – Sonderfarben sind auf Anfrage möglich!

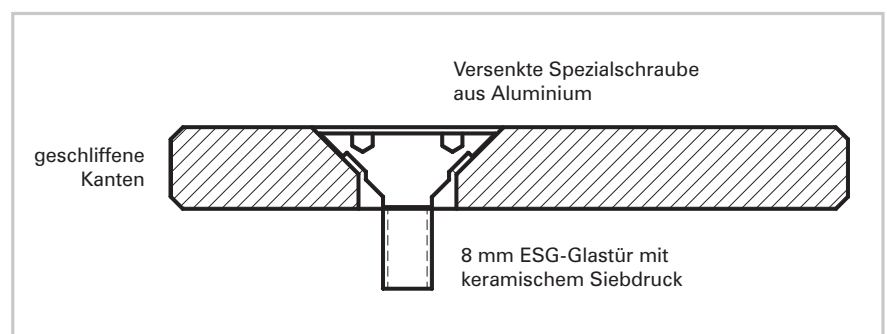



IXOS® P | Die flexible Premiümlösung mit HPL-Korpus

Das maßgeschneiderte Schranksystem IXOS P für unterschiedlichste Einsatzgebiete – TÜV geprüft, robust und flexibel!

Der Schrankkorpus besteht aus melaminharzbeschichteten HPL-Vollkernplatten, die über spezielle Aluminiumprofile verbunden sind und vor Ort in innovativer Steckbauweise montiert werden.

Wasserbeständigkeit und Reinigungsfreundlichkeit sowie hohe Bruch-, Stoß- und Kratzfestigkeit zeichnen dieses Produkt besonders aus.

Es sind zwei verschiedene Türvarianten wählbar. Türen aus Einscheibensicherheitsglas in 8 mm Stärke mit keramischem Siebdruck in 11 Farben oder alternativ aus HPL in 13 mm Stärke und 15 verschiedenen Standardfarben (Digitaldrucke und Sonderfarben auf Anfrage möglich).

Die Glastüren werden mit einem speziellen Klemmprofil aus eloxiertem Aluminium befestigt. Die Bänder sind verdeckt verschraubt. Bei den HPL-Türen kann wahlweise ein glattflächig vorgezogener Türpfosten oder ein elegant zurückgesetzter Pfosten montiert werden.

Unsere Projektingenieure lösen in Zusammenarbeit mit Architekten und Kunden jede bauliche und gestalterische Anforderung. Die Maße, Farben und Formen sind individuell wählbar, da die Schränke kundenindividuell gefertigt werden.

Solide Ausstattungsdetails wie Bänder und Türöffnungsbegrenzer aus Edelstahl sowie eine serienmäßige Aufbruchshemmung garantieren eine zuverlässige Funktion, auch unter härtesten Bedingungen.

Vorgebaute Sitzbänke, Schrägdächer oder spezielle Belüftungssysteme erweitern das Einsatzspektrum von IXOS P.

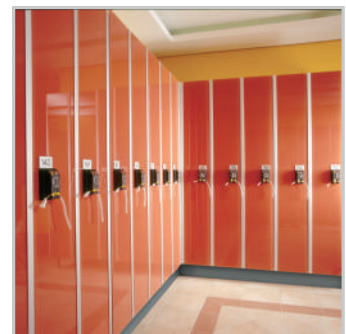

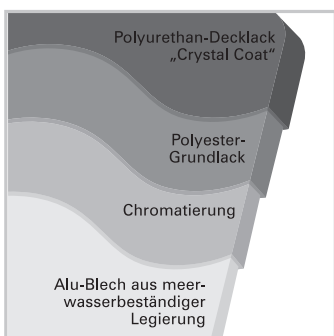
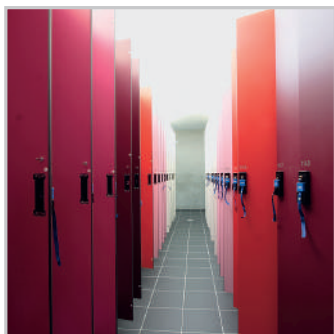
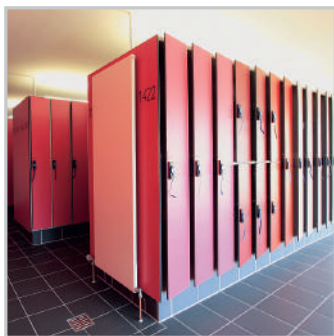

Typ R | Die Nassraumlösung mit Aluminiumkorpus

Die Schranklösung aus umwelt-, reinigungsfreundlichem und meerwasserbeständigem Aluminium. Das aus dem Schiffbau bekannte, hochwertige Aluminiummaterial ist selbst an den Schnittkanten 100% korrosionsbeständig.

Typ R ist hervorragend für Personal-, Garderoben-, Schließfach- und Wertfachschränke geeignet.

Durch das intelligente Pressfügeverfahren – bekannt aus dem Automobil- und Flugzeugbau – entsteht eine formschlüssige Verbindung mit hoher Querkzugfestigkeit ohne Schweißen. Das Schranksystem ist TÜV und GS geprüft.

Es stehen zwei hochwertige Türvarianten zur Auswahl. Schranktüren aus HPL in 13 mm Stärke in 15 Standardfarben. Die Kanten sind unfallsicher gefast.

Alternativ doppelschalige Aluminiumtüren in 15 mm Stärke mit der meerwasserbeständigen und kratzfesten Lackoberfläche „Crystal Coat“ in 6 Farben. Diese Einbrennlackierung gewährleistet eine lange Lebensdauer und eine hygienisch einwandfreie Reinigung. Ihre hervorragende UV-Beständigkeit ermöglicht sogar Standorte im Freien ohne Bedenken.



Typ S | Die preiswerte Lösung mit feuerverzinktem Stahlkorpus

Die maßgeschneiderte Schranklösung aus Stahlfeinblech mit kratz- und abriebfester Einbrennlackierung. Die Schränke haben eine erhöhte Korrosionsbeständigkeit durch Verzinkung mit Aluminiumanteil. Das intelligente Pressfügeverfahren bewahrt die Schutzschicht und schützt den Schrank vor Korrosion. Auch dieses Schranksystem von KEMMLIT ist TÜV geprüft!

Es sind zwei verschiedene Türvarianten wählbar. Die Stahlblechtür ist feuerverzinkt, doppelwandig und 15 mm stark, stoß- und verzugsfest und mit speziell entwickelten und unfallsicheren Kugelecken versehen. Neben den 8 Standardfarben können auf Wunsch nahezu alle RAL-Töne realisiert werden.

Alternativ sind Schranktüren aus HPL in 13 mm Stärke in wählbaren 15 Farben möglich. Die Kanten sind unfallsicher gefast.

Typ S ist als besonders preiswerte Lösung für individuelle und langlebige Personal-, Garderoben-, Schließfach- und Wertfachschränke ideal. Natürlich ist auch bei diesem System immer die KEMMLIT-Komplettleistung im Angebot enthalten.

Von der Beratung, über das Aufmaß, die Produktion bis zum Transport und Montage – alles aus einer Hand und mit Budgetsicherheit! Höchste Qualität und perfektes Design muss nicht immer teuer sein. Lassen Sie sich beraten!

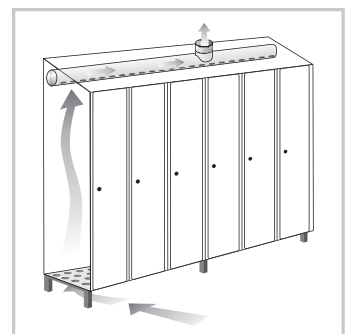
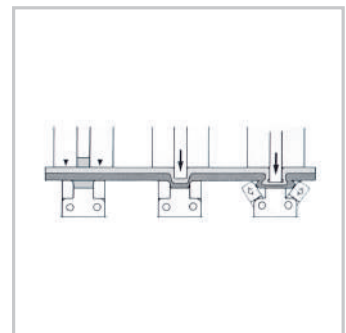



Personalschränke | Jedem sein eigenes Fach

Ob Chemie-, Pharma-, Lebensmittel- oder Automobilbranche, die Anforderungen sind hoch und sehr unterschiedlich – sie erfordern bedarfsgerechte Lösungen.

Personalschränke sind in der Regel einzelnen Mitarbeitern zugeordnet. Durch Kennzeichnung mit Namensschild und persönlichem Schlüssel kann so eine sichere Privatsphäre gewährleistet werden.

Die Unterteilung von Straßen- und Berufskleidung ist in vielen Betrieben, in denen starke Verschmutzung und Geruchseinwirkung vorhanden sind, von großer Bedeutung oder sogar Vorschrift.

KEMMLIT bietet hierfür bewährte Lösungen: Doppelschränke mit paarweise schließenden Türen und gemeinsamem Schloss zur Trennung von Straßen- und Arbeitskleidung. Alternativ Schränke mit einer Tür und beweglicher oder fester Zwischenwand oder ohne Zwischenwand.

Eine weitere raffinierte Ausstattungsvariante ist unsere speziell entwickelte Schrägdachausführung. Nichts kann auf dem Schrank liegen bleiben!

Durch eine zusätzlich in das Schrägdach integrierte Be- und Entlüftung kann feuchte Arbeitskleidung über Nacht getrocknet werden!



Garderobenschränke | Nach Maß geschneidert

Ob Schwimmbad, Sauna, Fitness oder Reha-, Kur- und Pflegeeinrichtungen – die eigene Kleidung möchte jeder gut verwahrt wissen.

So wie ein guter Anzug sollte auch der Garderobenschrank in Höhe, Breite und Tiefe maßgenau der Raumarchitektur angepasst werden.

Die Montage des Systems kann wandhängend, mit Untergestell oder auf bauseitigen Sockel erfolgen. Auch mit vorgebauter Sitzbank.

Neben besonderen Anforderungen an Nassraumtauglichkeit und Aufbruchshemmung ist besonders eine individuelle und umfangreiche Innenausstattung, beispielsweise Deckenhaken, Hutablagen, Lüftungsmöglichkeiten von großer Bedeutung.

Z-Schränke sind eine häufig genutzte Version, wenn es darum geht, Platz zu sparen und trotzdem dem Nutzer die Möglichkeit zu geben, lange Kleidungsstücke abzuhängen.

Eine hochwertige designorientierte Lösung stellt die Variante mit Echtglastür aus 8 mm ESG dar. Wählbar in 11 Standardfarben – auf Wunsch sind auch Sonderfarben möglich!



Schließfachschränke | Hinter Schloss und Riegel

Für Dauernutzung oder wechselnde Belegung. In Freizeitparks, Fitness-Studios oder sonstigen Sporteinrichtungen, in Schulen oder Universitäten – Rucksäcke, Motorradhelme, Taschen benötigen einen Platz „hinter Schloss und Riegel“.

Die formschönen Systeme von KEMMLIT bieten vandalensichere Schließfächer mit verstärktem Aufbruchschutz durch spezielle Sicherungstifte, vorgezogene Türpfosten und weitere raffinierte Features. Wir beraten Sie hierzu gerne persönlich.

Mit Zylinder-Hebelschloss, mit elektronischem Schließsystem, mit Pfand- oder Kassierschloss – alle Schließvarianten sind möglich.

Unsere Projektingenieure realisieren variable Fachgrößen und Einteilungen entsprechend der Aufbewahrungsgegenstände in Verbindung mit der individuellen Innenausstattung und dem objektbezogenen Farbkonzept nach Ihrem Wunsch.

Die Schrankkonstruktionen sind technisch ausgereift, unfallsicher, wartungsfrei, reinigungsarm und lassen eine einfache Bedienung zu. Dies ist das Ergebnis der jahrzehntelangen Erfahrung und einer praxisorientierten Produktentwicklung von KEMMLIT.



Wertfachschränke | Vielseitig und raumsparend

Wohin mit Sonnenbrille, Smartphone oder Kleingeld? Die Wertfächer von KEMMLIT sind raumsparend, sehr robust und optisch perfekt!

Die kleinen Einheiten bieten auf engstem Raum dem Nutzer einen sicheren Platz für die kleinen aber wertvollen Dinge des Lebens!

Die Wertfachschränke wurden von KEMMLIT für Schwimmbäder und Freizeitparks konzipiert und können hervorragend mit den Garderoben- oder Schließfachschränken kombiniert werden.

Das Einsatzspektrum hat sich in den letzten Jahren immer weiter ausgedehnt. Beispielsweise nutzen einige Campingplätze es heute schon als sichere Smartphone-Ladestation mit integrierter Steckdose für ihre Gäste.

Durch den massiven Korpus, die Edelstahlbänder, die robusten Türen ist auch hier eine gute Aufbruchshemmung gewährleistet. Selbstverständlich können auch hier unterschiedlichste Schließsysteme integriert werden.



Schranksysteme | Ausstattungen praktisch und umfangreich

Ausstattungen:



Noppenboden aus Blech, alternativ Boden ohne Noppen bei HPL



Stangenrostboden und Untergestell aus Aluminium



Lochblechboden, bei HPL alternativ mit Lochbohrungen



Zwischenboden aus Blech oder HPL und Zweifachdeckenhaken



Hutboden aus Blech oder HPL mit Doppelkleiderhaken



Hutablage mit verschiebbaren Doppelkleiderhaken



Stirnblenden aus HPL, Alu, Stahl oder Glas



Schrägdach, auch mit Be- und Entlüftung möglich



Lüftungsp perforation in Rautenform



Doppelwandige Tür aus Stahl oder Alu mit Kugelecken



Türöffnungsbegrenzer (90°) aus Edelstahl



Robuste Edelstahlbänder mit massiver Verschraubung



Sicherungsstift und -öse aus Edelstahl zur Aufbruchshemmung



Nummernschild oder eingravierte Nummer bei HPL-Türen



Vorgebaute Sitzbank mit massiver HPL-Auflage

Schranksysteme | Türen, Schlösser und Zubehör

Türen:



Doppelschalige Stahltür (15 mm stark) aus feuerverzinktem und farbbeschichtetem Qualitätsfeinblech nach DIN EN 10214

HPL-Tür (13 mm stark) aus HPL-Vollkernmaterial mit spezieller Schutzschicht

Doppelschalige Aluminiumtür (15 mm stark) aus meerwasserbeständigem Aluminium mit Dreischichtlackierung „Crystal Coat“ nach DIN 1725

Echtglastür aus emailliertem ESG-Glas (8 mm stark) mit keramischem Siebdruck und geschliffenen Kanten nach DIN 1249 T12

Schließsysteme:



Vorhangschloss-Verriegelung



Zylinder-Hebelschloss



Kastenfallenschloss



Pfandschloss

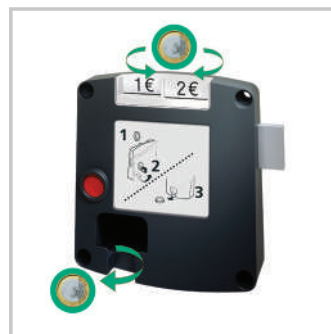

Ticket- / Pfand- und Kassierschloss



Elektronisches Schließsystem

Zubehör:



Garderobenkleiderbügel aus Kunststoff mit Netztasche



Armbänder in verschiedenen Farben und Ausführungen



Systeme	Korpus	Türen	Innenausstattung	Kombinations-empfehlung
IXOS L	<ul style="list-style-type: none"> ■ Seitenteile 4 mm HPL ■ Decke und Boden 8 mm HPL ■ Melaminharzbeschichtung ■ Farbe Weiß ■ eloxierte Aluminiumprofile ■ Flachdach ■ Wahlweise 1-teilig oder 2-teilig ■ Höhe 2135 mit Sockel ■ Geschlossener Aluminiumsockel Höhe 80 mm ■ Breite 300 mm ■ Tiefe 520 mm 	<ul style="list-style-type: none"> ■ 8 mm emailliertes ESG-Glas ■ Keramischer Siebdruck ■ 11 anorganische Farben ■ Versenkte Schrauben ■ glattflächig vorgezogenes Rechteckprofil Aluminium eloxiert ■ Glattflächige Optik ■ Edelstahlbänder ■ Türöffnungsbegrenzer 	<ul style="list-style-type: none"> ■ Korpusboden geschlossen ■ Be- und Entlüftung durch zurückgesetzten Boden und Deckel ■ 1-teilige Variante mit Hutablage aus 3 eloxierten Aluminiumrohren und 2 verschiebbaren Doppelkleiderhaken ■ 2-teilige Variante mit Zwischenboden und je ein Zweifachdeckenhaken 	<ul style="list-style-type: none"> ■ Trennwand NOXX ■ Trennwand NiUU ■ Sitzbank Typ U ■ Regale und Ablagen aus Glas <p>Ihr KEMMLIT-Fachberater berät Sie gerne persönlich!</p>
IXOS P	<ul style="list-style-type: none"> ■ Moderne Steckbauweise ■ Seitenteile 4 mm HPL ■ Decken und Boden 8 mm HPL ■ Melaminharzbeschichtung ■ Farbe Weiß ■ Aluminiumprofile pulverbeschichtet oder eloxiert ■ Flachdach oder Schrägdach ■ Alternativ Untergestell mit und ohne vorgebauter Sitzbank oder wandhängend ■ Auf bauseitigen Sockel integrierbar ■ Maße und Einteilung kundenindividuell ■ Gravuren auf Stirnblenden (HPL) möglich 	<p>1. Variante</p> <ul style="list-style-type: none"> ■ 8 mm emailliertes ESG-Glas ■ Keramischer Siebdruck ■ 11 anorganische Farben ■ Zurückgesetzter Türpfosten eloxiert ■ Aluminiumklemmprofil eloxiert ■ Edelstahlbänder ■ Türöffnungsbegrenzer <p>2. Variante</p> <ul style="list-style-type: none"> ■ 13 mm HPL ■ zurückgesetztes oder vorgezogenes Rechteckprofil, pulverbeschichtet oder eloxiert ■ 15 Farben ■ Edelstahlbänder ■ Türöffnungsbegrenzer ■ Nummernschild oder Gravur 	<ul style="list-style-type: none"> ■ Wahlweise geschlossener Boden, Lochboden oder Stangenrost ■ Be- und Entlüftung durch zurückgesetzten Boden und Deckel ■ Innenausstattung je nach Ausführung (Personal-/ Garderoben-/Schließfach-/ Wertfachschränk) frei wählbar 	<ul style="list-style-type: none"> ■ Trennwand cronus ■ Trennwand PRIMO ■ Sitzbank Typ U ■ Regale und Ablagen aus HPL <p>Ihr KEMMLIT-Fachberater berät Sie gerne persönlich!</p>
Typ R	<ul style="list-style-type: none"> ■ Aluminiumkorpus ■ Meerwasserbeständig ■ Recyclingfähig ■ Innovatives Pressfügeverfahren ■ Einbrennlackierung in Farbe Lagunweiß ■ Flachdach oder Schrägdach ■ Alternativ Untergestell mit und ohne vorgebauter Sitzbank oder wandhängend ■ Auf bauseitigen Sockel integrierbar ■ Maße und Einteilung kundenindividuell 	<p>1. Variante</p> <ul style="list-style-type: none"> ■ Aluminium ■ Doppelwandig 15 mm stark ■ Kugelecken ■ Crystal Coat-Oberfläche ■ 6 Farben ■ Edelstahlbänder ■ Türöffnungsbegrenzer ■ Nummernschild möglich <p>2. Variante</p> <ul style="list-style-type: none"> ■ 13 mm HPL ■ 15 Farben ■ Edelstahlbänder ■ Türöffnungsbegrenzer ■ Nummernschild oder Gravur 	<ul style="list-style-type: none"> ■ Wahlweise Noppen-, Lochboden oder Stangenrost ■ Be- und Entlüftung durch Lüftungsperforation möglich ■ Innenausstattung je nach Ausführung (Personal-/ Garderoben-/Schließfach-/ Wertfachschränk) frei wählbar 	<ul style="list-style-type: none"> ■ Trennwand cronus ■ Trennwand variocell ■ Sitzbank Typ U ■ Regale und Ablagen aus HPL <p>Ihr KEMMLIT-Fachberater berät Sie gerne persönlich!</p>
Typ S	<ul style="list-style-type: none"> ■ Stahlkorpus ■ Verzinkt ■ Innovatives Pressfügeverfahren ■ Einbrennlackierung in Farbe Lagunweiß ■ Flachdach oder Schrägdach ■ Alternativ Untergestell mit und ohne vorgebauter Sitzbank oder wandhängend ■ Auf bauseitigen Sockel integrierbar ■ Maße und Einteilung kundenindividuell 	<p>1. Variante</p> <ul style="list-style-type: none"> ■ Stahlblech ■ Doppelwandig 15 mm stark ■ Kugelecken ■ Farben nach RAL ■ Edelstahlbänder ■ Türöffnungsbegrenzer ■ Nummernschild möglich <p>2. Variante</p> <ul style="list-style-type: none"> ■ 13 mm HPL ■ 15 Farben ■ Edelstahlbänder ■ Türöffnungsbegrenzer ■ Nummernschild oder Gravur 	<ul style="list-style-type: none"> ■ Wahlweise Noppen-, Lochboden oder Stangenrost ■ Be- und Entlüftung durch Lüftungsperforation möglich ■ Innenausstattung je nach Ausführung (Personal-/ Garderoben-/Schließfach-/ Wertfachschränk) frei wählbar 	<ul style="list-style-type: none"> ■ Trennwand cronus ■ Trennwand variocell ■ Sitzbank Typ U ■ Regale und Ablagen aus HPL <p>Ihr KEMMLIT-Fachberater berät Sie gerne persönlich!</p>

Technische Änderungen vorbehalten 04/14

Aktuelle Ausschreibungstexte erhalten Sie über Ihren persönlichen KEMMLIT-Fachberater oder unter www.kemmlit.de

Ausführungen	Anwendungen	Standardmaße (Sondermaße auf Anfrage)	Besonderheiten
Personal-schränke <ul style="list-style-type: none"> ■ IXOS L* ■ IXOS P ■ Typ R ■ Typ S 	Kundengruppen: <ul style="list-style-type: none"> ■ Industrie/Verwaltung ■ Pharmazie/Medizin ■ Automobilbranche ■ Hotellerie/Gastronomie ■ Lebensmittelbranche ■ Kliniken ■ etc. Einsatzbereiche: <ul style="list-style-type: none"> ■ Straßenarbeitskleidung (s/w) ■ Personal ■ Vieles mehr ... 	<p style="text-align: center;">variable Schrankzahl</p>	<p>Türeinteilung 1-teilig max. Korpushöhe 2000 mm max. Korpusbreite 600 mm max. Korpus-tiefe 800 mm Standardtiefe 520 mm</p> <p>Doppelschrank mit paarweise schließenden Türen und gemeinsamen Schloss.</p> <p>Schrank mit einer Tür und schwenkbarer oder fester Zwischenwand – alternativ ohne Zwischenwand.</p> <p>* Bei IXOS L: fixe Korpushöhe 2055 mm fixe Korpusbreite 300 mm fixe Korpus-tiefe 520 mm</p>
Garderoben-schränke <ul style="list-style-type: none"> ■ IXOS L* ■ IXOS P ■ Typ R ■ Typ S 	Kundengruppen: <ul style="list-style-type: none"> ■ Schwimmbäder ■ Sauna/Fitness ■ Hotellerie/Gastronomie ■ Kurhäuser ■ Sportzentren ■ etc. Einsatzbereiche: <ul style="list-style-type: none"> ■ Kleidung ■ Schuhe ■ Taschen ■ Vieles mehr ... 	<p style="text-align: center;">variable Schrankzahl</p>	<p>Variable Türeinteilung 1-3-teilig max. Korpushöhe 2000 mm max. Korpusbreite 600 mm max. Korpus-tiefe 800 mm</p> <p>Verstärkte Aufbruchshemmung</p> <p>Platzsparende Z-Schränke mit HPL- oder Glastüren möglich (außer bei IXOS L)</p> <p>* Bei IXOS L: Türeinteilung 1-2-teilig fixe Korpushöhe 2055 mm fixe Korpusbreite 300 mm fixe Korpus-tiefe 520 mm</p>
Schließfach-schränke <ul style="list-style-type: none"> ■ IXOS P ■ Typ R ■ Typ S 	Kundengruppen: <ul style="list-style-type: none"> ■ Schulen ■ Universitäten ■ Kliniken ■ Reha-Einrichtungen ■ Verwaltungsgebäude ■ etc. Einsatzbereiche: <ul style="list-style-type: none"> ■ Taschen/Kleidung ■ Motorradhelme ■ Liegestühle ■ Zaumzeug/Sattel ■ Sportgeräte ■ Vieles mehr ... 	<p style="text-align: center;">Schrankbreiten und -anzahl variabel</p>	<p>Variable Türeinteilung 1-6-teilig max. Korpushöhe 2000 mm max. Korpusbreite 600 mm max. Korpus-tiefe 800 mm</p> <p>Variable Fachgröße entsprechend der Aufbewahrungsgegenstände</p>
Wertfach-schränke <ul style="list-style-type: none"> ■ IXOS P ■ Typ R ■ Typ S 	Kundengruppen: <ul style="list-style-type: none"> ■ Schwimmbad ■ Camping ■ Freizeitparks ■ Sauna/Fitness ■ etc. Einsatzbereiche: <ul style="list-style-type: none"> ■ Smartphones ■ Schlüssel ■ Brillen ■ Kleingeld ■ Vieles mehr ... 	<p style="text-align: center;">Fachanzahl variabel</p> <p style="text-align: center;">variable Schrankanzahl</p>	<p>Variable Türeinteilung 1-9-teilig max. Korpushöhe 2000 mm</p> <p>Minimalmaße der Fächer:</p> <p>HPL-/Alu-/Stahltüren Höhe 200 mm Breite 200 mm Tiefe 200 mm</p> <p>Glastüren Höhe 280 mm Breite 250 mm Tiefe 200 mm</p>
Aufstellvarianten und Dachvarianten		<ol style="list-style-type: none"> 1. Untergestell aus Aluminium mit verstellbaren Füßen 2. Bauseitiger Betonsockel 3. Untergestell mit vorgebauter Sitzbank, Höhe 450 mm 4. Bauseitiger Betonsockel mit vorgebauter Sitzbank 5. Montage wandhängend 6. Flachdach 7. Schrägdach (auch mit Be- und Entlüftung möglich) 	<p>Untergestelle auf Wunsch verblendet in Türmaterialien. Alle Schrankausführungen mit Flach- oder Schrägdach.</p>

Schranktüren, Blenden und Sitzbänke aus HPL:



Kristallweiß 9108



Granitweiß 9108P



Hellgrau 7208



Quarzgrau 7708



Graphit 7808



Silber 7408



Saharagelb 1608



Maisgelb 1708



Zitrusorange 2515



Tornadorot 3508



Granatrot 3708



Pazifikblau 5715



Lagunblau 5408



Limonengrün 6715



Maigrün 6815

Schranktüren und Blenden aus Aluminium:



Weiß 9095



Grau 7095



Anthrazit 7603



Dunkelblau 5603



Dunkelrot 3603



Tiefschwarz 7613

Schranktüren und Blenden aus Stahl, sowie Profile aus Aluminium:



Weiß** 9095



Grau** 7095



Weiß* 02



Manhattan 05



Gelb 10



Dunkelblau 04



Anthrazit 03



Dunkelrot 01



Rot 11

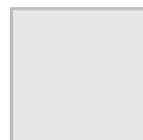

Naturfarbig eloxiert* 08

*nur Profile,
**nur Schranktüren

Schranktüren und Blenden aus ESG-Glas (Bei Glastüren kommen immer eloxierte Profile zur Ausführung):



Weiß 9095



Grau 7095



Weißgrün 6504



Dunkelblau 5603



Dunkelrot 3603



Anthrazit 7603



Hellblau 5203



Rot 3195



Pastellrot 3303



Hellgelb 1403



Weißgelb 1503

Die abgebildeten Farben können aus drucktechnischen Gründen von den Originalfarben geringfügig abweichen. Sonderfarben sind auf Anfrage möglich.



Sonderfarben und kundenindividuelle Digitaldrucke sind auf Anfrage jederzeit möglich.

Um die gestalterischen Möglichkeiten unserer Schranksysteme auszuschöpfen, sprechen Sie mit Ihrem persönlichen Fachberater. Er berät Sie gerne über alle technischen Lösungen und Details!

Tel. + 49 (0) 70 72 / 131-0

Fax + 49 (0) 70 72 / 131-150

info@kemmlit.de



KEMMLIT® | Zehn gute Gründe

1. 125 Jahre Erfahrung und Marktführerschaft
2. Umfangreiches Produktprogramm
3. Produktinnovationen mit Top-Design
4. Höchste Material- und Verarbeitungsqualität
5. Abgestimmte Raumlösungen
6. Persönliche Beratung durch Fachberater
7. Schnelle Angebotsbearbeitung
8. Termintreue und schnelle Lieferung
9. Professionelle Montage vor Ort
10. Alles aus einer Hand

Weitere Informationen:



www.kemmlit.de

**Individuelle
Objektausstattungen
von KEMMLIT®**

Zum Beispiel:

Umkleidekabinen
WC-Trennwände
Schranksysteme
Duschtrennwände
Waschplätze
Fönplätze
Sitzbänke
Babywickeltische
Sanitärzubehör

**KEMMLIT-
Bauelemente GmbH**

Maltschachstraße 37
D-72144 Dusslingen

Tel.: +49 (0) 7072 /1 31-0
Fax: +49 (0) 7072 /1 31-150

www.kemmlit.de
info@kemmlit.de

